

# 26. Hörselberg Pokalturnier 2024-08-31 Wutha Männer -73

Kämpfer A

Kämpfer: 7

Nr	Name	Verein	1	2	3	4	Siege	Pkt	Platz
1	POLTERMANN Lukas	PSV Erfurt				10	1	10	3
2	SCHEIBEL Julian	TSV Bad Kissingen	10			10	2	20	2
3	WOLF Benedikt	JC Arashi Dresden e.V.	10	10		10	3	30	1
4	KARANDASHEV Artem	PSV Erfurt					0	0	4

## Kampf A

Kampf	Weiß	Blau	Ergebnis	Zeit
1	POLTERMANN Lukas	SCHEIBEL Julian	00-10	0:00
2	WOLF Benedikt	KARANDASHEV Artem	10-00	0:00
4	POLTERMANN Lukas	WOLF Benedikt	00-10	0:00
5	SCHEIBEL Julian	KARANDASHEV Artem	10-00	0:00
7	POLTERMANN Lukas	KARANDASHEV Artem	10-00	1:53
8	SCHEIBEL Julian	WOLF Benedikt	00-10	1:23

## Kämpfer B

Nr	Name	Verein	5	6	7	Siege	Pkt	Platz
5	AL- JASSANI Muntazar	PSV Erfurt			10	1	10	2
6	RÖWER Luca	PSV Eisenach	10		10	2	20	1
7	ENKE Horst	PSV Eisenach				0	0	3

## Kampf B

Kampf	Weiß	Blau	Ergebnis	Zeit
3	AL- JASSANI Muntazar	RÖWER Luca	00-10	0:00
6	AL- JASSANI Muntazar	ENKE Horst	10-00	0:00
9	RÖWER Luca	ENKE Horst	10-00	0:00

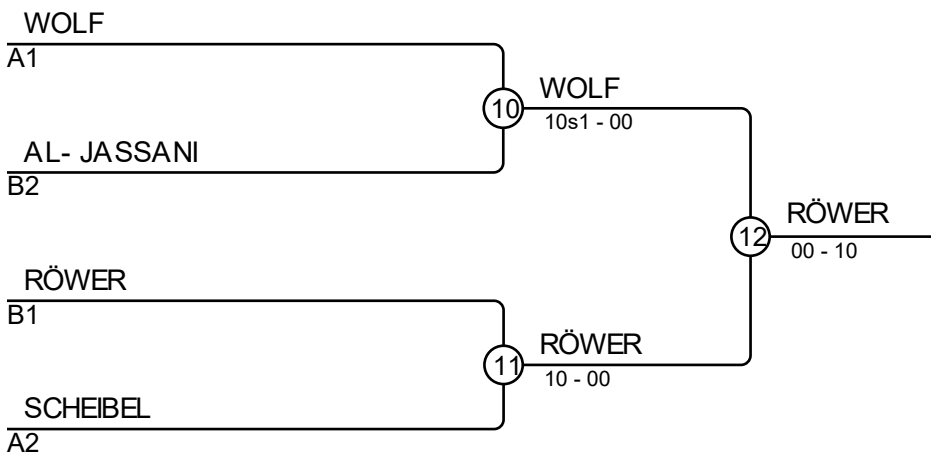

## Ergebnisse

Platz	Name
1	RÖWER Luca, PSV Eisenach
2	WOLF Benedikt, JC Arashi Dresden e.V.
3	AL- JASSANI Muntazar, PSV Erfurt
3	SCHEIBEL Julian, TSV Bad Kissingen